

Canon

DM-MVX20i

Uputstvo za upotrebu

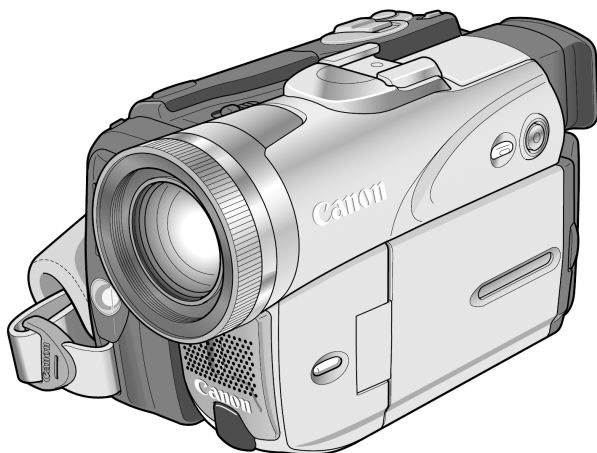

Uvod

Osnovne funkcije

Mini **DV** Digital
Video
Cassette

BUBBLE JET
DIRECT

DIRECT
PRINT

PictBridge

Važne napomene o uporabi

UPOZORENJE:



RADI SPRJEČAVANJA OPASNOSTI OD ELEKTRIČKOG UDARA, NEMOJTE SKIDATI POKROV (ILI STRAŽNJU STRANU). U UNUTRAŠNOSTI NEMA DIJELOVA KOJE BI KORISNIK MOGAO POPRAVITI. PREPUSTITE POPRAVKE OVLAŠTENOM SERVISU.

UPOZORENJE:



RADI SPRJEČAVANJA OPASNOSTI OD POŽARA ILI ELEKTRIČKOG UDARA, NEMOJTE APARAT IZLAGATI UTJECAJU KIŠE ILI VLAGE.

OPREZ:

RADI SPRJEČAVANJA OPASNOSTI OD ELEKTRIČKOG KRATKOG SPOJA, KORISTITE SAMO PREPORUČENI PRIBOR.

OPREZ:

AKO NE KORISTITE MREŽNO NAPAJANJE, IZVUCITE PRIKLJUČAK IZ ZIDNE UTIČNICE.

CA-570 identifikacijska pločica nalazi se na dnu uređaja.

- Uporaba kabela CV-150F/CV-250F DV je nužna za usklađivanje s tehničkim zahtjevima EMC smjernice.

Uporaba ovog priručnika

Zahvaljujemo Vam na kupnji Canon MVX250i/MVX200i/MVX200 kamkordera. Molimo Vas da pažljivo pročitate ovaj priručnik prije uporabe kamkordera te da ih sačuvate za buduću uporabu. Prije početka promijenite jezik izbornika (📖 77).

Simboli korišteni u ovom priručniku

- ⓘ : Mjere opreza.
- 📖 : Dodatne napomene o radu kamkordera.
- 📖 : Oznaka stranice s detaljnijim opisom.
- 🔑 : Nazivi tipaka kamkordera ili daljinskog upravljača napisani su velikim slovima.
- 🔑 : Nazivi opcija izbornika na zaslonu navedeni su u uglatim zagradama [].
- 🖥️ : Pojam "zaslon" označuje LCD zaslon i tražilo.
- 🖥️ : Imajte na umu da ilustracije uglavnom prikazuju MVX25i.

Načini rada (pogledajte tablicu) —————

Opcija izbornika i njeno osnovno podešenje —————

Tipke i preklopke koje je potrebno koristiti —————

Podešavanje vremenske zone, datuma i vremena

Podesite vremensku zonu, datum i vrijeme prije prve uporabe kamkordera ili nakon zamjene pomoćne baterije.

Podešavanje vremenske zone/ljetnog računanja vremena

CAMERA PLAY (VCR) CARD CAMERA CARD PLAY

MENU (🔑 36) SYSTEM T.ZONE / DST...PARIS

1. Pritisnite MENU za otvaranje izbornika.
2. Zakrenite kontrolu SET za odabir [SYSTEM] i pritisnite je.
3. Zakrenite kontrolu SET za odabir funkcije [T.ZONE/DST] i pritisnite je.



Načini rada su određeni položajima preklopki POWER i TAPE/CARD.

Način rada	Položaj preklopke POWER	Položaj preklopke TAPE/CARD
CAMERA	CAMERA	📷 (TAPE)
PLAY (VCR)	PLAY (VCR)	📷 (TAPE)
CARD CAMERA	CAMERA	📷 (CARD)
CARD PLAY (VCR)	PLAY (VCR)	📷 (CARD)

CAMERA : Funkcija je raspoloživa u ovom načinu.

CAMERA : Funkcija nije raspoloživa u ovom načinu.

Zaštićeni nazivi

- Canon i Bubble Jet su registrirani zaštićeni nazivi Canon, Inc.
- ^{Mini} **DX** je zaštićeni znak.
- Logotip **SD** je zaštićeni znak.
- Windows® je registriran zaštitni znak ili zaštićeni naziv Microsoft Corporation u SAD-u i/ili ostalim zemljama.
- Macintosh i Mac OS su zaštićeni nazivi tvrtke Apple Computers Inc. u SAD-u i/ili ostalim zemljama.
- Ostali nazivi i proizvodi koji nisu ovdje navedeni mogu biti zaštićeni od strane odgovarajućih tvrtki.

Sadržaj

Uvod

Važne napomene o uporabi	2
Uporaba ovog priručnika	3
Provjera isporučenog pribora	6
Opis dijelova i kontrola	7

Osnovne funkcije

Priprema

Priprema izvora napajanja	11
Stavljanje i vađenje kasete	14
Stavljanje pomoćne baterije	15
Priprema kamkordera	16
Uporaba daljinskog upravljača	18
Podešavanje vremenske zone, datuma i vremena	19







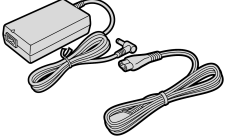
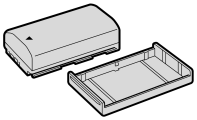

Snimanje

Snimanje video zapisa na kasetu	22
Zumiranje	26
Savjeti za bolje snimanje	28

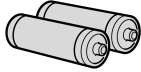
Reprodukcija

Reprodukcija kasete	29
Podešavanje glasnoće	31
Gledanje snimljenih zapisa na TV zaslonu	32

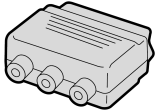
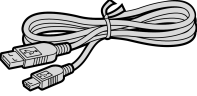
Provjera isporučenog pribora

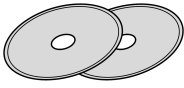
<p>CA-570 Kompaktni mrežni adapter (s mrežnim kabelom)</p> 	<p>NB-2LH Akumulatorska baterija</p> 	<p>Litijeva baterija CR2025</p> 	<p>WL-D83 Daljinski upravljač</p> 
<p>Dvije AA (R6) baterije</p> 	<p>Pokrov leće s vrpcom</p> 	<p>SS-900 Remen za nošenje na ramenu</p> 	<p>STV-250N Stereo video kabel</p> 
<p>PC-A10 SCART adapter</p> 	<p>IFC-300PCU USB kabel</p> 	<p>SDC-8M SD memorijska kartica (s primjerima slika)</p> 	<p>DIGITAL VIDEO SOLUTION DISK Za Windows Za Macintosh</p> 

Opis dijelova i kontrola

MVX25i/MVX20i

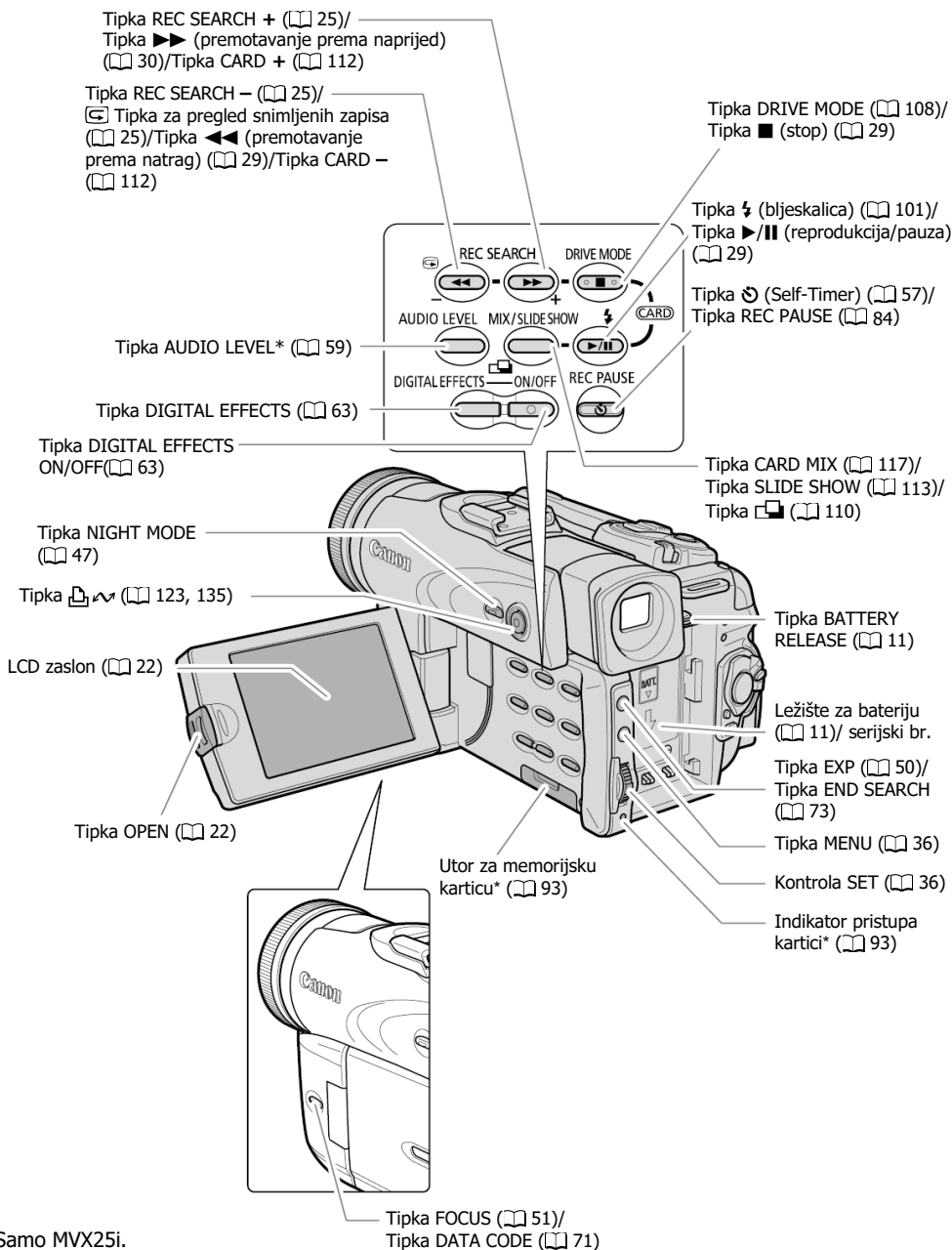

* Samo MVX25i.

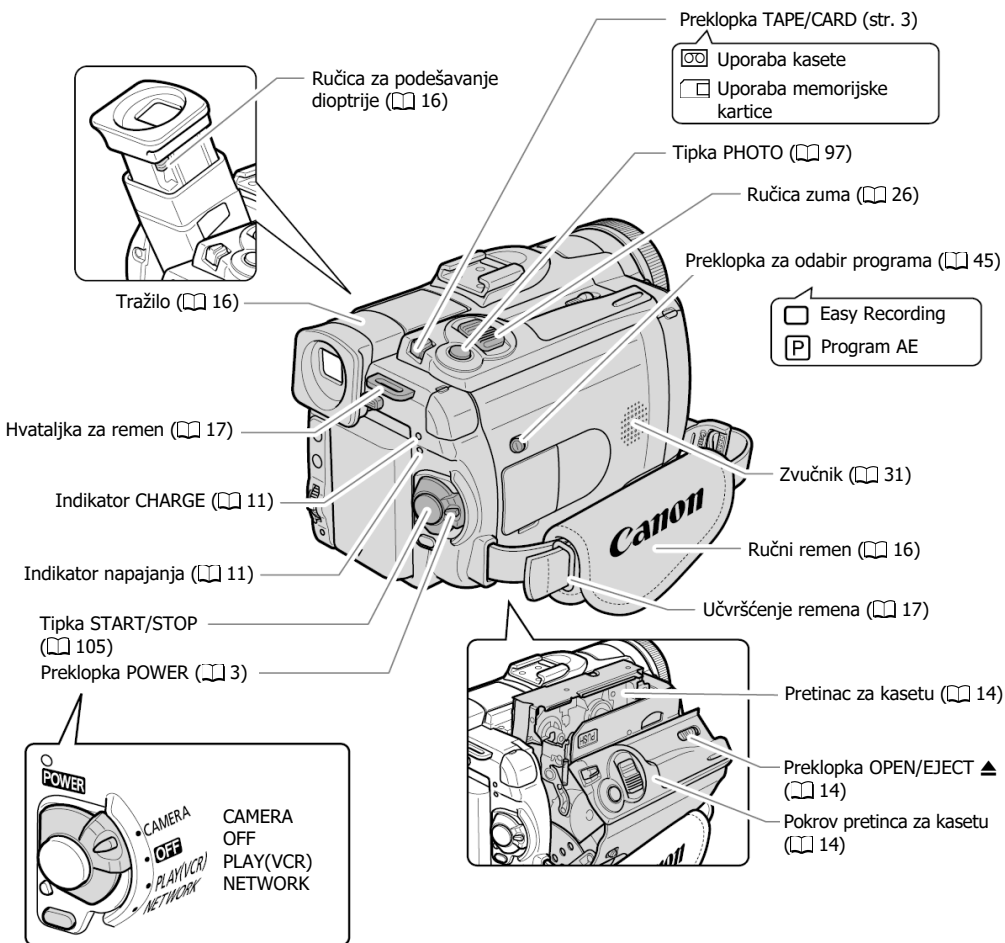

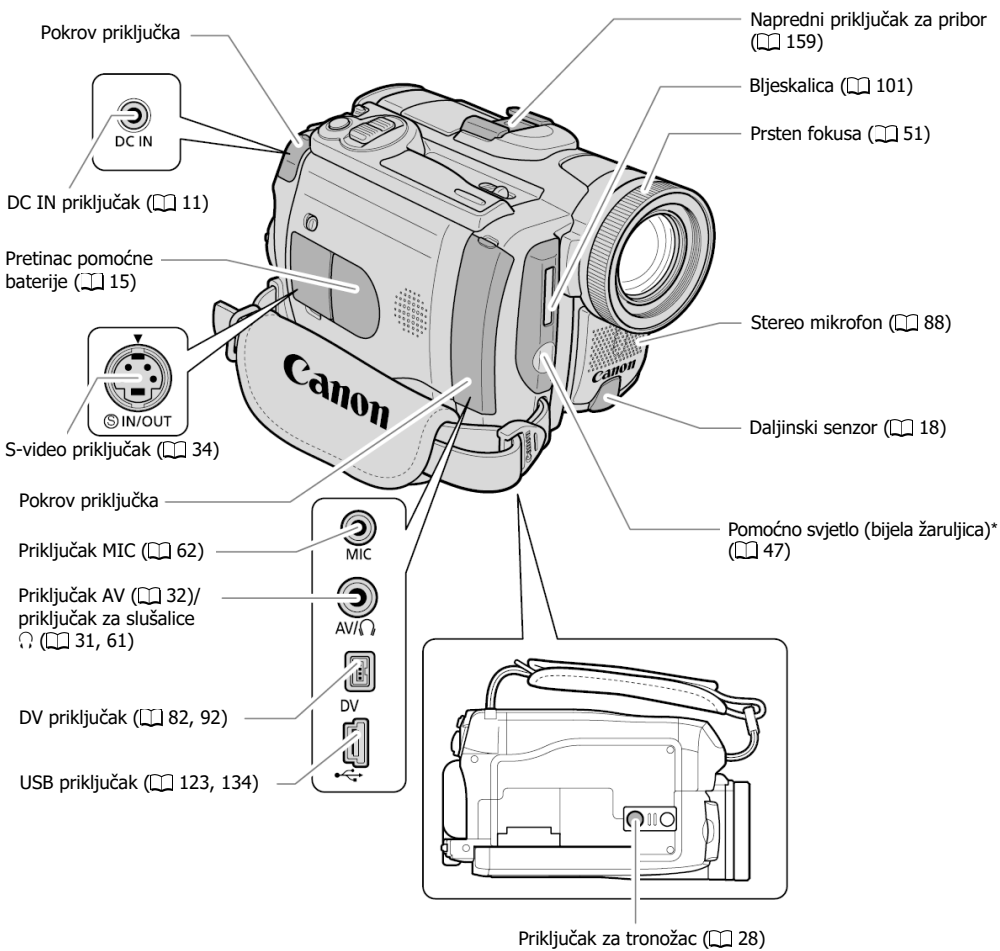

* Samo MVX25i.

Daljinski upravljač WL-D83

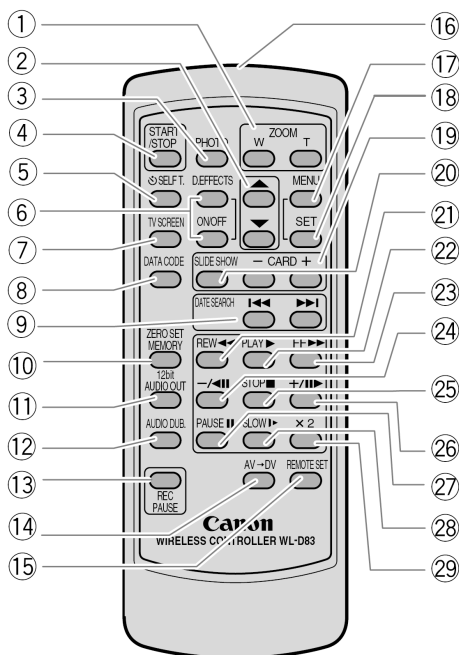

① Tipka zuma (📖 26)

② Tipke za odabir (📖 36)

③ Tipka PHOTO (📖 97)

④ Tipka START/STOP (📖 22, 105)

⑤ Tipka  SELF T. (📖 57)

⑥ Tipka D. EFFECTS, tipka ON/OFF (📖 63)

⑦ Tipka TV SCREEN (📖 140)

⑧ Tipka DATA CODE (📖 71)

⑨ Tipke DATE SEARCH  (📖 75)

⑩ Tipka ZERO SET MEMORY (📖 74)

⑪ Tipka 12 bit AUDIO OUT (📖 91)

⑫ Tipka AUDIO DUB. (📖 89)

⑬ Tipka REC PAUSE (📖 84)*

⑭ Tipka AV → DV (📖 88)

⑮ Tipka REMOTE SET (📖 78)

⑯ Predajnik

⑰ Tipka MENU (📖 36)

⑱ Tipka SET (📖 36)

⑲ Tipke CARD -/+ (📖 112)

⑳ Tipka SLIDE SHOW (📖 113)

㉑ Tipka REW  (📖 29)

㉒ Tipka PLAY  (📖 29)

㉓ Tipka FF  (📖 30)

㉔ Tipka -/  (📖 30)

㉕ Tipka STOP  (📖 29)

㉖ Tipka +/ (📖 30)

㉗ Tipka PAUSE  (📖 30)

㉘ Tipka SLOW  (📖 30)

㉙ Tipka x 2 (📖 30)

Priprema izvora napajanja

Priključenje akumulatorske baterije

6. Prebacite preklopku POWER u položaj OFF.

7. Pomaknite tražilo prema gore.

8. Učvrstite akumulatorsku bateriju na kamkorderu.

- Skinite pokrov na priključcima akumulatorske baterije.
- Lagano pritisnite i pomaknite bateriju u smjeru strelice dok ne klikne.

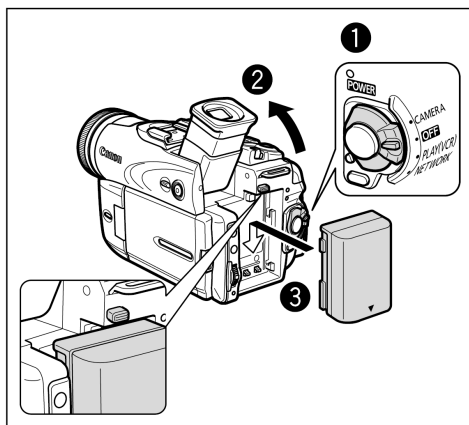

Punjenje akumulatorske baterije

1. Utaknite mrežni kabel u adapter.

2. Utaknite mrežni priključak u zidnu utičnicu.

3. Spojite adapter na DC IN priključak na kamkorderu.

Indikator CHARGE počne treptati. Kada je punjenje dovršeno, indikator svijetli.

4. Nakon završetka punjenja, odspojite adapter s kamkordera. Izvucite mrežni priključak i odspojite kabel s adaptera.

5. Nakon uporabe izvadite akumulatorsku bateriju.

Pritisnite tipku BATTERY RELEASE za odvajanje baterije.

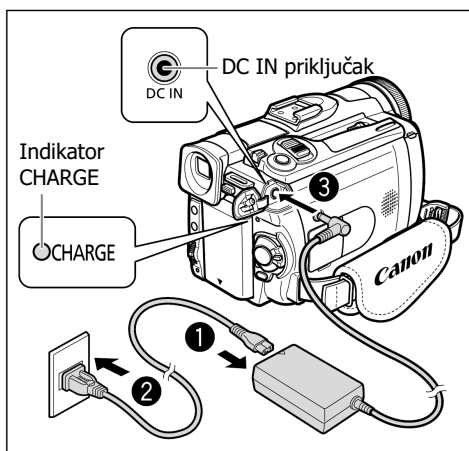

Priključenje na mrežno napajanje

1. Pomaknite preklopku **POWER** u položaj **OFF**.
2. Spojite mrežni kabel na mrežni adapter.
3. Utaknite mrežni priključak u zidnu utičnicu.
4. Spojite mrežni adapter na **DC IN** priključak kamkordera.

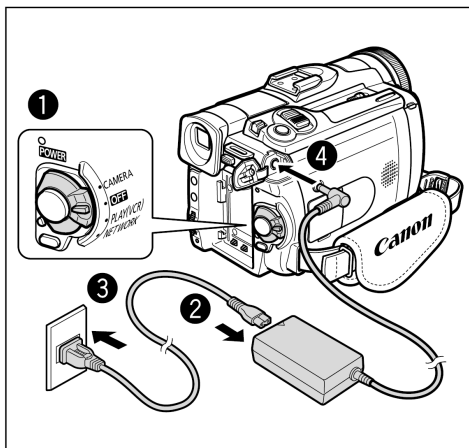

- Prije spajanja ili odspajanja mrežnog adaptera isključite kamkorder.
- Koristite li adapter u blizini TV prijemnika, može doći do smetnji u slici. Odmaknite adapter od TV prijemnika ili antenskog kabela.
- Nemojte spajati nepoznate mrežne adaptore na priključak DC IN.
- Tijekom uporabe može se čuti zujanje mrežnog adaptera, no to je uobičajeno.
- Tijekom punjenja nemojte odspajati i ponovo spajati mrežni kabel. Baterija se možda neće pravilno napuniti čak i ako indikator CHARGE neprekidno svijetli. Punjenje možda neće biti ispravno i ako tijekom punjenja dođe do prekida napajanja. Izvadite akumulatorsku bateriju i vratite je na kamkorder.



- Ako je mrežni adapter neispravan ili akumulatorska baterija oštećena, indikator CHARGE trepće ubrzano (približno 2 treptaja u sekundi) i punjenje se prekida.
- Indikator CHARGE prikazuje status punjenja.
 0-50%: Trepće jednom svake sekunde
 Više od 50%: Trepće dvaput svake sekunde
 100%: Trajno svijetli

○ Vrijeme punjenja, snimanja i reprodukcije

Navedena vremena su približna i ovise o napunjenosti akumulatorske baterije, uvjetima snimanja ili reprodukcije.

		NB-2LH	NB-2L	BP-2L12	BP-2L14
Vrijeme punjenja		115 min.	110 min.	180 min.	210 min.
Maks. vrijeme snimanja	Tražilo	90 min.	70 min.	145 min.	185 min.
	LCD	75 min.	55 min.	120 min.	155 min.
Tipično vrijeme snimanja*	Tražilo	50 min.	40 min.	80 min.	100 min.
	LCD	40 min.	30 min.	70 min.	85 min.
Vrijeme reprodukcije		105 min.	85 min.	175 min.	220 min.

* Približna vremena snimanja uz učestalo korištenje funkcija poput start/stop, zumiranje, uključenje/ isključenje. Stvarno vrijeme može biti kraće.

- Savjetujemo da bateriju puniti pri temperaturi između 10°C i 30°C. Izvan temperaturnog opsega od 0°C i 40°C, indikator CHARGE trepće brzo i punjenje se prekida.
- Litij-ionsku bateriju je moguće puniti bilo kad. Za razliku od konvencionalnih baterija, prije punjenja nije potrebno potpuno pražnjenje.
- Savjetujemo da pripremite baterije za dva do tri puta duže vrijeme snimanja od očekivanog.
- Za uštedu kapaciteta baterije, isključite kamkordera umjesto da ga ostavite u pripravnom stanju za snimanje.

Stavljanje i vađenje kasete

Koristite samo video kasete s oznakom Mini DV.

1. Pomaknite preklopu OPEN/EJECT za otvaranje pokrova pretinca video kasete.

Kasetni pretinac se automatski otvara.

2. Stavite/izvadite video kasetu.

- Uložite video kasetu tako da je prozorčić okrenut prema van.
- Izvadite video kasetu ravnim potezom.

3. Pritisnite oznaku **PUSH** na pretincu dok ne čujete "klik!".

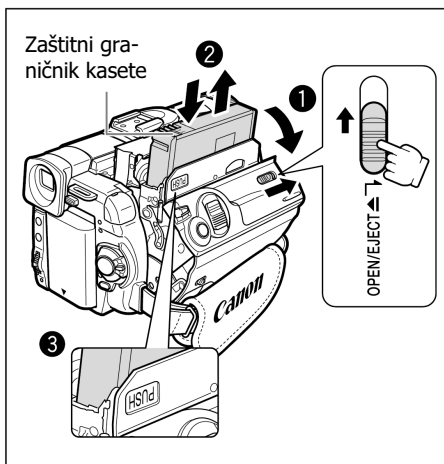

4. Pričekajte da se pretinac automatski uvuče te zatvorite pokrov pretinca video kasete.

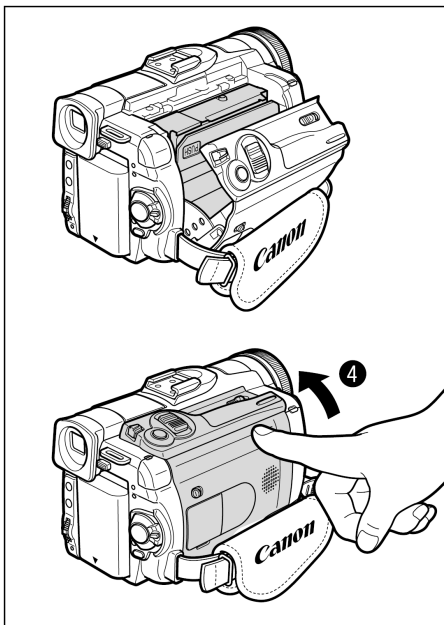

- Nemojte dodirivati pretinac video kasete dok se automatski otvara ili zatvara i nemojte pokušavati zatvarati pokrov pretinca sve dok se pretinac do kraja ne zatvori.
- Pazite da Vam pokrov pretinca video kasete ne zahvati prste.



Ako je kamkorder priključen na napajanje, kasetu se može staviti/izvaditi čak i ako je preklopa POWER postavljena na OFF.

Stavljanje pomoćne baterije

Pomoćna baterija služi čuvanju podataka o datumu, vremenu (📅 19) i drugim podešenjima dok je odspojen izvor napajanja. Prilikom stavljanja pomoćne baterije spojite kamkorder na mrežno napajanje ili stavite akumulatorsku bateriju.

1. Otvorite pokrov priključka.
2. Otvorite pretinac pomoćne baterije.
3. Umetnite litijevu bateriju tako da je strana s oznakom + okrenuta prema van.

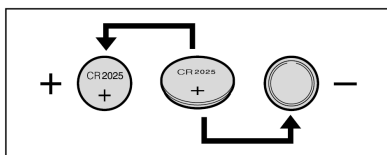

4. Zatvorite pokrov pretinca pomoćne baterije.
5. Zatvorite pokrov priključka.

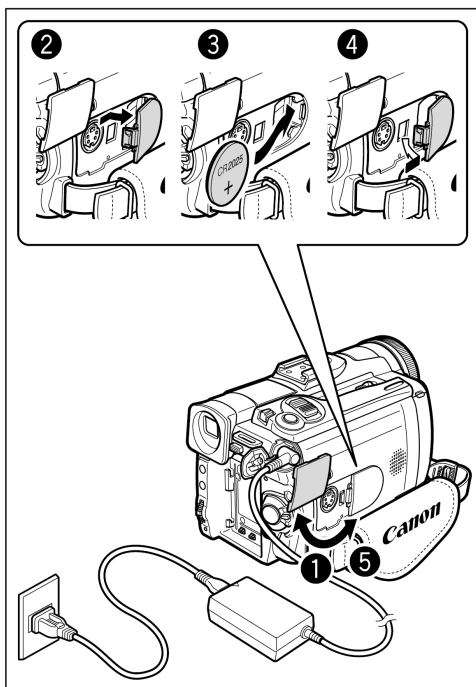

UPOZORENJE!

- Ako se baterija koju koristi kamkorder ne koristi na ispravan način, postoji opasnost od požara ili opekлина uzrokovanih kemikalijama. Nemojte puniti, rastavljati ili zagrijavati bateriju iznad 100°C.
- Zamijenite bateriju tipom CR2025 kojeg proizvodi Panasonic, Hitachi, Maxell, Sony, Sanyo ili je zamijenite baterijom Duracell2025. Uporaba druge baterije može dovesti do opasnosti od požara ili eksplozije.
- Odbacite staru bateriju u skladu s propisima o zaštiti okoliša.



- Nemojte hvatati bateriju pincetom ili ostalim metalnim pomagalicima jer može doći do električkog kratkog spoja.
- Obrišite bateriju suhom krpom kako bi osigurali ispravan kontakt.
- Udaljite baterije od dohvata djece. Ako se baterija proguta, odmah se obratite liječniku budući da se kućište baterije može odvojiti i elektrolit bi mogao uzrokovati trbušne i crijevne ozljede.
- Nemojte rastavljati, zagrijavati, uranjati bateriju u vodu kako se baterija ne bi rasprsnula.



Pomoćna baterija traje približno godinu dana. Kad je potrebno zamijeniti bateriju, trepće indikator

Priprema kamkordera

Podošavanje tražila (podešavanje dioptrije)

1. Uključite kamkorder i zatvorite LCD zaslon.
2. Izvucite tražilo.
3. Pomaknite ručicu za podešavanje dioptrije u odgovarajući položaj.

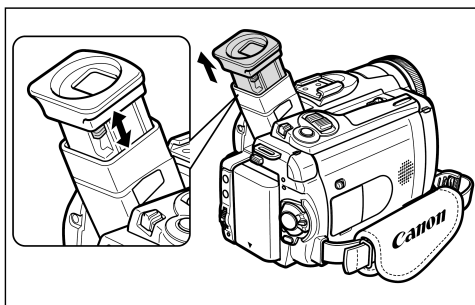

Stavljanje pokrova leće

1. Učvrstite vrpцу na pokrov leće.
2. Provucite ručni remen kroz omčicu s metalnom spojnicom na vrpци.

Skinite/stavite pokrov leće pritiskom na bočne tipke. Tijekom snimanja pričvrstite vrpцу pokrova na ručni remen, a po završetku snimanja stavite pokrov na leću.

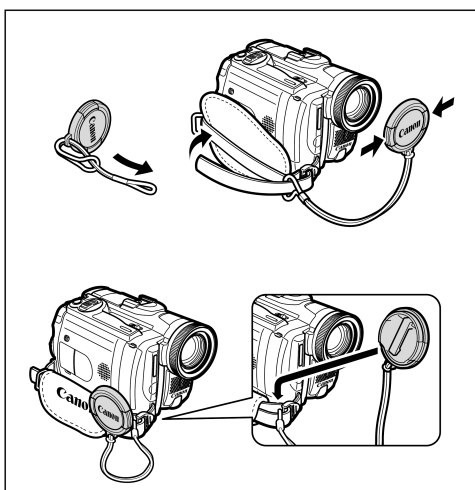

Učvršćenje ručnog remena

- Pridržite kamkorder desnom rukom i lijevom rukom podesite ručni remen.**

Podesite ručni remen tako da kažiprstom možete dosegnuti preklopku zuma i palcem tipku START/STOP.

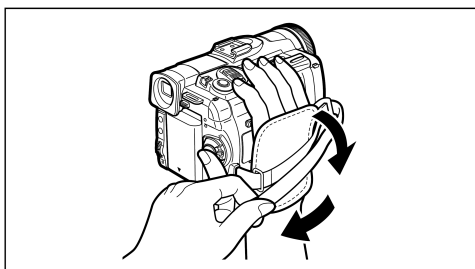

Stavljanje remena za nošenje kamkordera na ramenu

Provucite krajeve remena kroz hvataljku na kamkorderu i podesite dužinu remena.

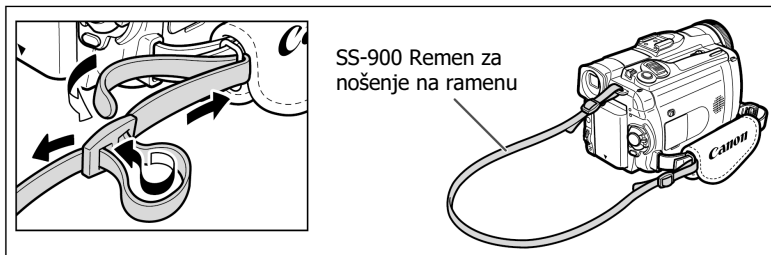

Uporaba daljinskog upravljača

Pri uporabi daljinskog upravljača, usmjerite ga prema senzoru na kamkorderu.

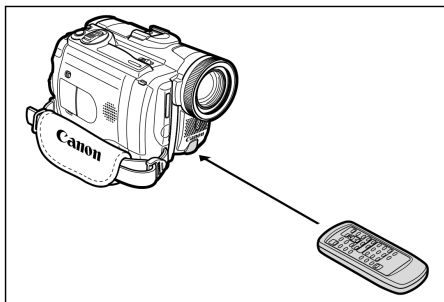

Stavljanje baterija u daljinski upravljač

Daljinski upravljač koristi dvije AA (R6) baterije.

1. Otvorite pokrov baterijskog pretinca.
2. Umetnite baterije u skladu s + i – oznakama polariteta.
3. Zatvorite baterijski pretinac.

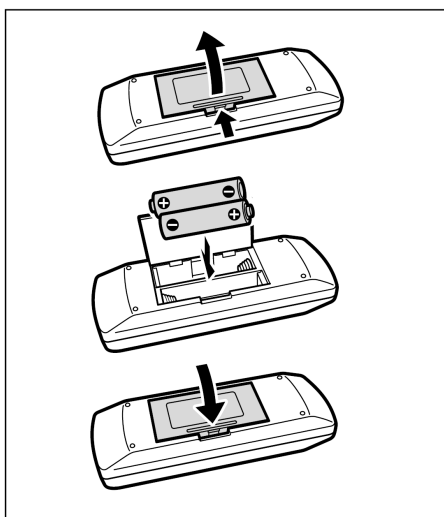

- Kamkorder i daljinski upravljač sadrže 2 načina rada senzora (📖 78). Ako daljinski upravljač ne radi, provjerite da li su kamkorder i daljinski upravljač jednako podešeni.
- Ako nije moguća uporaba kamkordera pomoću daljinskog upravljača, ili ako se daljinski upravljač može koristiti samo u blizini kamkordera, zamijenite baterije. Istovremeno zamijenite obje baterije.
- Daljinski upravljač možda neće raditi kako treba kada je senzor izložen jakom izvoru svjetla ili izravnom sunčevom svjetlu.

Podešavanje vremenske zone, datuma i vremena

Podesite vremensku zonu, datum i vrijeme prije prve uporabe kamkordera ili nakon zamjene pomoćne baterije.

Podešavanje vremenske zone/ljetnog računanja vremena

CAMERA

PLAY (VCR)

CARD CAMERA

CARD PLAY

MENU

(36)

SYSTEM

T.ZONE / DST . . . PARIS

1. Pritisnite MENU za otvaranje izbornika.

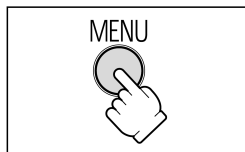

2. Zakrenite kontrolu SET za odabir [SYSTEM] i pritisnite je.

3. Zakrenite kontrolu SET za odabir funkcije [T.ZONE/DST] i pritisnite je.

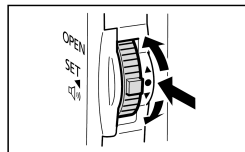

Pojavi se izbornik za podešavanje vremenske zone (pogledajte tablicu na sljedećoj stranici). Tvornički je podešeno pariško vrijeme (Paris).

4. Zakrenite kontrolu SET za odabir opcije koja predstavlja Vašu vremensku zonu te je pritisnite.

Za podešavanje prijelaza na ljetno računanje vremena, odaberite vremensku zonu s oznakom .

Podešavanje datuma i vremena

CAMERA

PLAY (VCR)

CARD CAMERA

CARD PLAY

MENU

(36)

SYSTEM

D / TIME SET . . . 1 . JAN . 2004
12 : 00 PM

5. Zakrenite kontrolu SET za odabir [D/TIME SET] i pritisnite je.

Indikator godine počinje treptati.

6. Zakrenite kontrolu SET za odabir godine i pritisnite je.

- Počinje treptati sljedeći indikator.
- Na isti način podesite mjesec, dan, sate i minute.

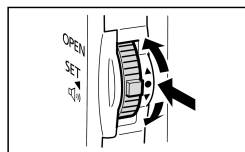

7. Pritisnite tipku MENU za zatvaranje izbornika i za pokretanje sata.

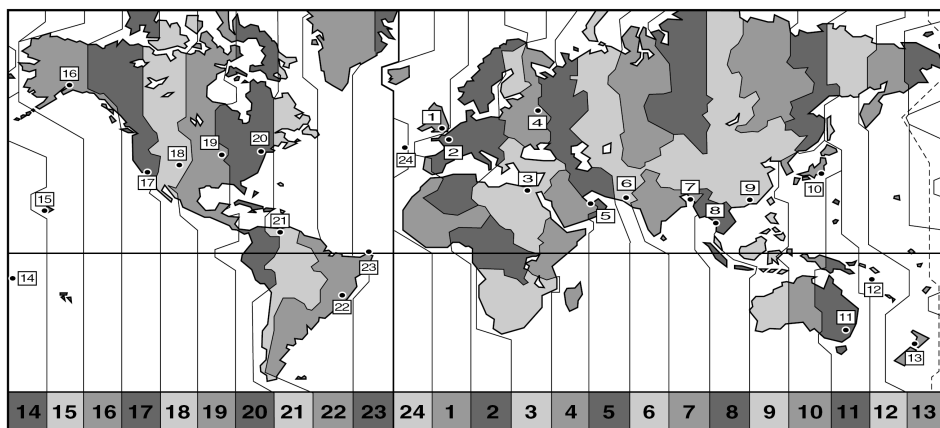
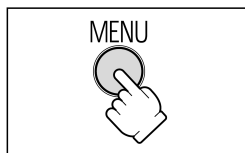

Br.	Vremenska zona	Br.	Vremenska zona
1	LONDON	13	WELLGTN (Wellington)
2	PARIS	14	SAMOA
3	CAIRO	15	HONOLU. (Honolulu)
4	MOSCOW	16	ANCHOR. (Anchorage)
5	DUBAI	17	L.A. (Los Angeles)
6	KARACHI	18	DENVER
7	DACCA	19	CHICAGO
8	BANGKOK	20	N.Y. (New York)
9	H. KONG (Hong Kong)	21	CARACAS
10	TOKYO	22	RIO (Rio de Janeiro)
11	SYDNEY	23	FERNAN. (Fernando de Noronha)
12	SOLOMON	24	AZORES



Nakon odabira vremenske zone i podešavanja datuma i vremena, ako otputujete u neku drugu vremensku zonu, nije potrebno podešavati datum i vrijeme. Samo podesite vremensku zonu Vašeg odredišta i sat kamkordera će automatski promijeniti prikaz datuma i vremena.

Prikaz datuma i vremena tijekom snimanja

U lijevom donjem uglu zaslona moguće je prikazati datum i vrijeme.

CAMERA

PLAY (VCR)

CARD CAMERA

CARD PLAY

MENU

(📖 36)

DISPLAY SETUP / 🗨️



D/T DISPLAY...OFF

1. Pritisnite tipku MENU za otvaranje izbornika.

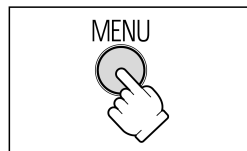

2. Zakrenite kontrolu SET za odabir [DISPLAY SETUP/🗨️] i pritisnite je.

3. Zakrenite kontrolu SET za odabir [D/T DISPLAY] i pritisnite je.

4. Zakrenite kontrolu SET za odabir [ON].

5. Pritisnite tipku MENU za zatvaranje izbornika.

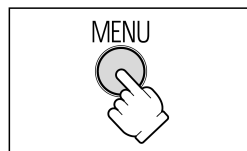
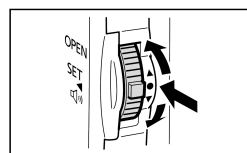

Snimanje video zapisa na kasetu

Prije početka snimanja

Načinite probnu snimku kako bi provjerili radi li kamkorder ispravno. Prije snimanja važnih prigoda, očistite video glave (☞ 147).

Snimanje

1. Skinite pokrov leće.

2. Podesite kamkorder u CAMERA način rada.

Podesite preklopku POWER na CAMERA i preklopku TAPE/CARD na ☞.

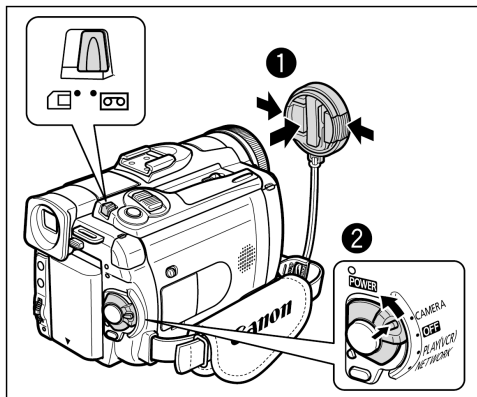

3. Pritisnite tipku OPEN na LCD zaslonu i otvorite LCD zaslon.

4. Pritisnite tipku START/STOP za početak snimanja.

Za pauzu snimanja, ponovno pritisnite tipku START/STOP.

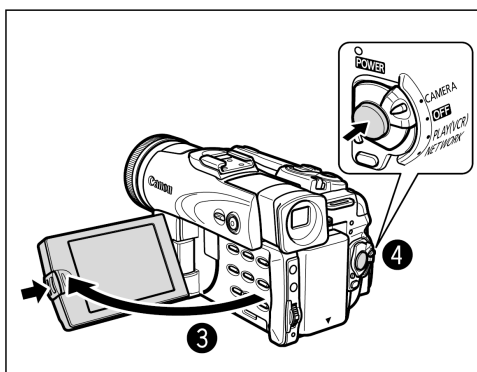

Po završetku snimanja

1. Pomaknite preklopku POWER na OFF.

2. Zatvorite LCD zaslon i vratite tražilicu u izvorni položaj.

3. Vratite pokrov leće.

4. Izvadite kasetu.

5. Odspojite izvor napajanja.



- Prije početka snimanja pričekajte da se brojač vrpce zaustavi.
- Ako ne izvadite kasetu, sljedeći prizor možete snimiti bez smetnji ili praznina između zapisa čak i ako isključite kamkorder.
- Jako svjetlo može otežavati uporabu LCD zaslona. U tom slučaju, umjesto zaslona koristite tražilo.

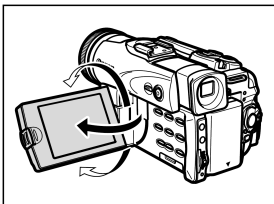

LCD zaslon možete zakrenuti. Otvorite LCD zaslon za 90 stupnjeva prije zakretanja.

- Kod snimanja glasnih zvukova (primjerice, vatrometa, bubnjeva ili koncerata), zvuk može postati izobličen ili možda neće biti snimljen s ispravnom razinom. Ovo nije neispravnost.
MVX25i: Razinu zvuka pri snimanju možete ručno podesiti (📖 59).
- **Ostavite li pri snimanju kamkorder u pauzi duže od 5 minuta, on se automatski isključuje radi zaštite kasete i video glava. 20 sekundi prije isključenja, pojavi se poruka "⚠️ AUTO POWER OFF" (automatsko isključenje). Za nastavak snimanja podesite preklopku POWER na OFF i zatim ponovo na CAMERA.**
- **O LCD zaslonu i tražilu: LCD zaslon i tražilo su proizvedeni vrlo preciznom tehnologijom, s više od 99,9% ispravnih piksela. Manje od 0,01% piksela povremeno se mogu pojaviti kao crne ili zelene točke. To nema utjecaja na snimljene slike i ne predstavlja kvar.**

Omogućenje kontrole osobi koju snimate

LCD zaslon možete zakrenuti tako da je okrenut u istom smjeru kao i leća. Tražilo se uključuje i možete ga koristiti dok osoba koju snimate može promatrati zaslon.

Kad je zaslon okrenut u istom smjeru kao i leća, slika izgleda kao u zrcalu (LCD MIRROR ON). Taj efekt može se i isključiti (LCD MIRROR OFF).

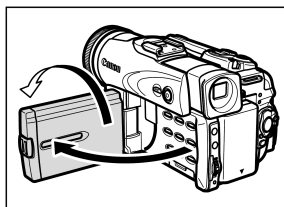

CAMERA

PLAY (VCR)

CARD CAMERA

CARD PLAY

MENU

(📖 36)

DISPLAY SETUP / 🗨️

▶️ LCD MIRROR...ON

1. Pritisnite tipku MENU za otvaranje izbornika.

MENU



2. Zakrenite kontrolu SET za odabir [DISPLAY SETUP/🗨️] i pritisnite je.
3. Zakrenite kontrolu SET za odabir [LCD MIRROR] i pritisnite je.
4. Zakrenite kontrolu SET za odabir [OFF].
5. Pritisnite tipku MENU za zatvaranje izbornika.

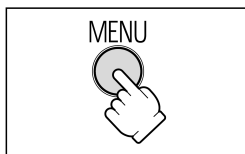
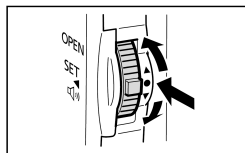

Kad je opcija [LCD MIRROR] podešena na [ON], na LCD zaslonu će se pojavljivati samo prikaz za Self-timer i funkcije videokasete ili kartice (sve drugo se prikazuje u tražilju).

Prikaz na zaslonu tijekom snimanja



① Vremenska oznaka

Prikazuje vrijeme snimanja u satima, minutama i sekundama

② Preostalo vrijeme

Prikazuje preostalo vrijeme kasete u minutama. Tijekom snimanja se pomiče indikator 📺. Kada vrpca dođe do kraja, trepće 📺 END.

- Kada je preostalo vrijeme kraće od 15 sekundi, možda se neće pojaviti preostalo vrijeme vrpce.
- Ovisno o vrsti vrpce, oznaka možda neće biti prikazana ispravno.

③ Preostali kapacitet baterije

Indikatori baterije prikazuju napunjenost akumulatorske baterije.



- 📺 počne treptati crveno kada je akumulatorska baterija prazna.
- Kada priključite praznu bateriju, uređaj se može isključiti bez prikazivanja indikatora 📺.
- Ovisno o uvjetima pod kojima se koristi baterija i kamkorder, kapacitet baterije možda neće biti točno prikazan.

④ Kada trepće 📺

📺 trepće crveno kada nije uložena mala litijeva baterija ili kada je ta baterija istrošena.

⑤ Podsjetnik snimanja

Kamkorder broji od 1 do 10 na početku snimanja. Ova funkcija omogućuje izbjegavanje suviše kratkih prizora.

Pretraživanje i pregled tijekom snimanja

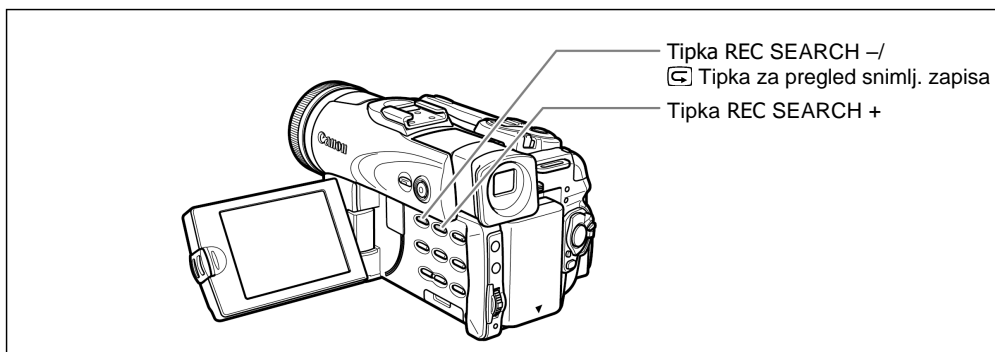

Pregled tijekom snimanja (Record Review)

CAMERA

PLAY (VCR)

CARD CAMERA

CARD PLAY

Ova funkcija u pauzi snimanja omogućuje pregled posljednjih nekoliko sekundi zapisa radi provjere ispravnosti snimanja.

Pritisnite i otpustite tipku .

Kamkorder premotava kasetu, reproducira posljednjih nekoliko sekundi zapisa i vraća se u pauzu snimanja.

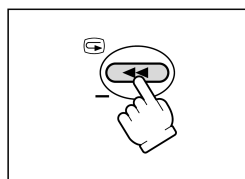

Pretraživanje tijekom snimanja (Record Search)

CAMERA

PLAY (VCR)

CARD CAMERA

CARD PLAY

Ova funkcija u pauzi snimanja omogućuje reprodukciju kasete (prema naprijed ili natrag) za nalaženje dijela od kojeg želite započeti snimanje.

Pritisnite i zadržite tipku REC SEARCH + (prema naprijed) ili – (prema natrag).

- Otpustite tipku na dijelu od kojeg želite započeti snimanje.
- Kamkorder se vraća u pauzu snimanja.

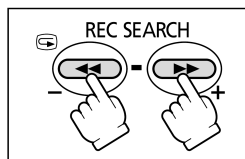

Zumiranje

Kamkorder se automatski prebacuje između optičkog i digitalnog zuma. Pri uporabi digitalnog zuma razlučivost slike je malo manja.

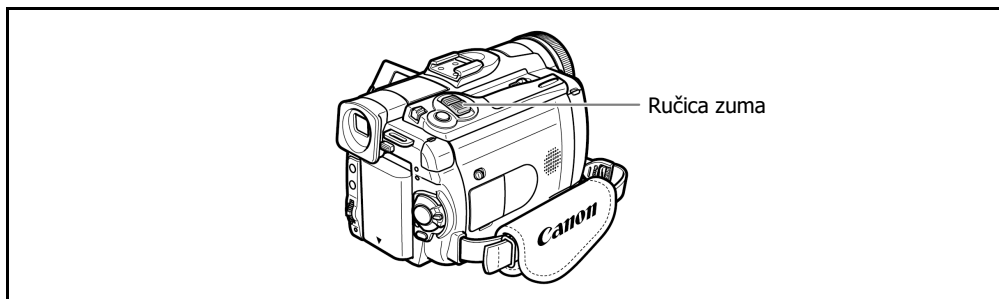
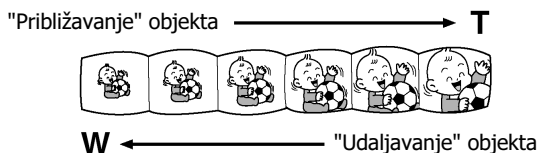

Optički zum

MVX25i	MVX20i
14x optički zum	12x optički zum

CAMERA

PLAY (VCR)

CARD CAMERA

CARD PLAY

Pomaknite ručicu zuma prema W za prividno udaljavanje objekta (širokokutno snimanje). Za prividno približavanje objekta (telefoto snimanje), pomaknite je prema položaju T.

Lagano pritisnite ručicu zuma za polagano zumiranje. Pritisnite je jače za brže zumiranje.

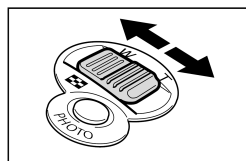

Također možete koristiti tipke **T** i **W** na daljinskom upravljaču, no njima nije moguće upravljati brzinom zumiranja.

Digitalni zum

MVX25i	MVX20i
56x/280x digitalni zum (56x u CARD CAMERA modu)	48x/240x digitalni zum (48x u CARD CAMERA modu)

CAMERA

PLAY (VCR)

CARD CAMERA

CARD PLAY

MENU

( 36)

CAMERA SETUP

▶▶ D.ZOOM.....56X

1. Pritisnite tipku MENU za otvaranje izbornika.

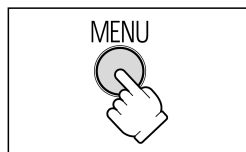

2. Zakrenite kontrolu SET za odabir [CAMERA SETUP] i pritisnite je.

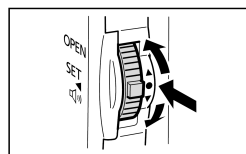

3. Kontrolom SET odaberite [D.ZOOM] i pritisnite je.

4. Zakretanjem kontrole SET odaberite opciju podešenja.

5. Pritisnite MENU za zatvaranje izbornika.

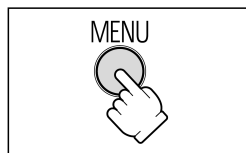

- Pri noćnom snimanju nije moguća uporaba digitalnog zuma.
- Nije moguća uporaba digitalnog zuma pri indeksnom prikazu slika.
- Indikator zuma se prikazuje u trajanju 4 sekunde. Kad je digitalni zum postavljen na 56x (MVX25i) ili 48x (MVX20i), indikator zuma se proširuje u svjetloplavo. Kad je digitalni zum postavljen na 280x (MVX25i) ili 240x (MVX20i), indikator zuma se još više proširuje u tamnoplavo.
- Održavajte udaljenost od bar 1 m između kamkordera i objekta. Međutim kad je zum u položaju širokokutnog snimanja, možete izoštriti objekte na udaljenosti od samo 1 cm.

Savjeti za bolje snimanje

Držanje kamkordera

Za postizanje najveće stabilnosti, provucite desnu ruku ispod remena i prislonite desni lakat uz tijelo. Ako je potrebno, pridržite kamkorder lijevom rukom. Pazite da ne dodirujete mikrofoni ili leću.



Za bolju stabilnost

Naslonite se na zid



Stavite kamkorder na stol

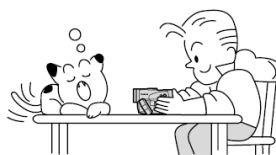

Ležite na trbuh podupirući se laktovima



Koristite tronožac



Osvjetljenje

Pri snimanju na otvorenom savjetujemo da se leđima okrenete suncu.

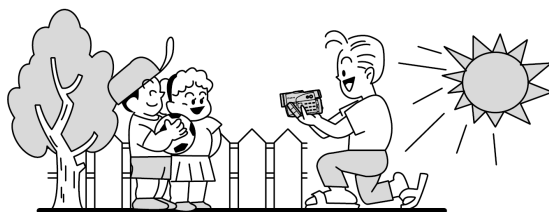

- Pri uporabi tronošca, obratite pozornost da ne ostavite tražilo izloženo izravnom utjecaju sunčevih zraka (svjetlo se fokusira pomoću leće na tražilu.)
- Obratite pozornost da vijak za učvršćenje kamkordera na tronožac nije duži od 5,5 mm jer bi moglo doći do oštećenja kamkordera.

Reprodukcija kasete

Ako pri reprodukciji slika nije jasna, očistite video glave pomoću Canon kasete za čišćenje video glava ili komercijalno nabavljive kasete (📖 147).

1. Podesite kamkorder u **PLAY (VCR)** način rada.

Podesite preklopku POWER na PLAY (VCR) i preklopku TAPE/CARD na 📀.

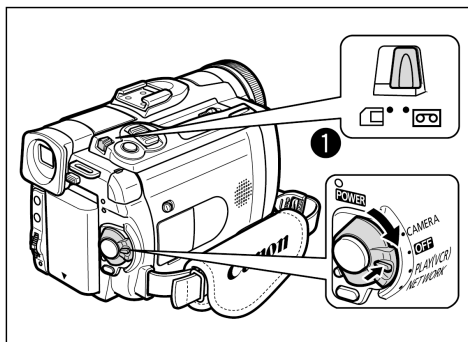

2. Otvorite LCD zaslon.

LCD zaslon možete također zatvoriti tako da zaslon bude okrenut prema van.

3. Pritisnite ◀◀ za premotavanje kasete prema natrag.

4. Pritisnite ▶/|| za pokretanje reprodukcije.

5. Pritisnite ■ za zaustavljanje reprodukcije.

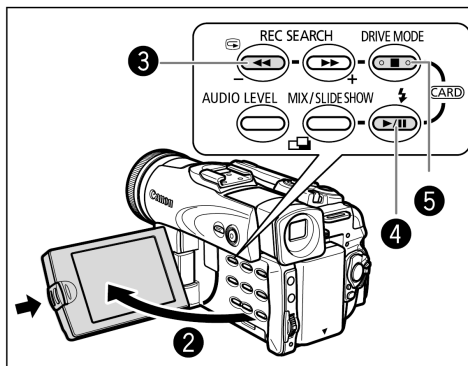

- Želite li koristiti tražilo, zatvorite LCD zaslon.
- Prikaz na zaslonu: Tijekom reprodukcije, vremenska oznaka prikazuje sate, minute, sekunde i kadrove. Preostalo vrijeme vrpce možda neće biti prikazano ako je manje od 15 sekundi.
- **MVX25i** Pritiskom na tipku AUDIO LEVEL možete prikazati indikator razine zvuka.

Posebne reprodukcijske funkcije

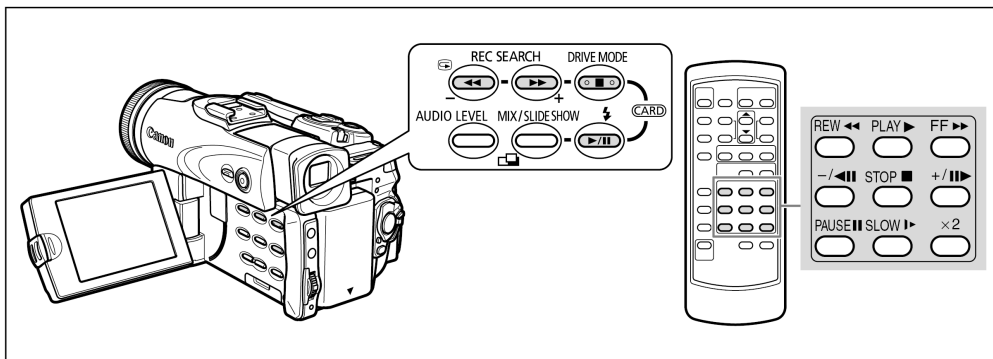

►/II (Pauza reprodukcije)

Za pauzu reprodukcije pritisnite tipku ►/II tijekom normalne reprodukcije.

►► (Ubrzana reprodukcija prema naprijed) / ◀◀ (Reprodukcija prema natrag)

Za reprodukciju (prema naprijed ili natrag) uz približno 11,5 puta veću brzinu od normalne. Pritisnite i zadržite tipku tijekom normalne reprodukcije premotavanja prema naprijed.

-/◀II (Reprodukcija prema natrag)

Pritisnite ovu tipku na daljinskom upravljaču tijekom normalne reprodukcije. Za nastavak normalne reprodukcije pritisnite tipku PLAY ►.

+/II► (Pomak na sljedeću sliku) /-/◀II (Pomak na prethodnu sliku)

Za reprodukciju sliku po sliku. Pritisnite tipku više puta tijekom pauze reprodukcije. Pritisnite i zadržite ovu tipku za kontinuirani pomak na sljedeću/prethodnu sliku.

SLOW ►► (Usporena reprodukcija prema naprijed) / (Usporena reprodukcija prema natrag)

Za reprodukciju prema natrag uz približno 1/3 brzine u odnosu na brzinu normalne reprodukcije, pritisnite tipku SLOW ►► na daljinskom upravljaču tijekom normalne reprodukcije ili reprodukcije prema natrag. Pritisnite tipku PLAY ► za nastavak normalne reprodukcije.

x2 (x2 reprodukcija prema naprijed) / (x2 reprodukcija prema natrag)

Za dvostruko bržu reprodukciju. Pritisnite tipku tijekom normalne reprodukcije ili reprodukcije prema natrag. Pritisnite tipku PLAY ► za nastavak normalne reprodukcije.



- Tijekom posebne reprodukcije ne čuje se zvuk.
- Tijekom posebne reprodukcije se na slici mogu pojaviti smetnje.
- Kamkorder automatski zaustavi vrpce nakon 5 minuta u pauzi reprodukcije radi zaštite vrpce i video glava.

Podešavanje glasnoće

Kada za reprodukciju koristite LCD zaslon, kamkorder reproducira zvuk putem ugrađenog zvučnika. Ugrađen zvučnik ne radi kada je LCD zaslon zatvoren. Koristite slušalice kod uporabe tražila.

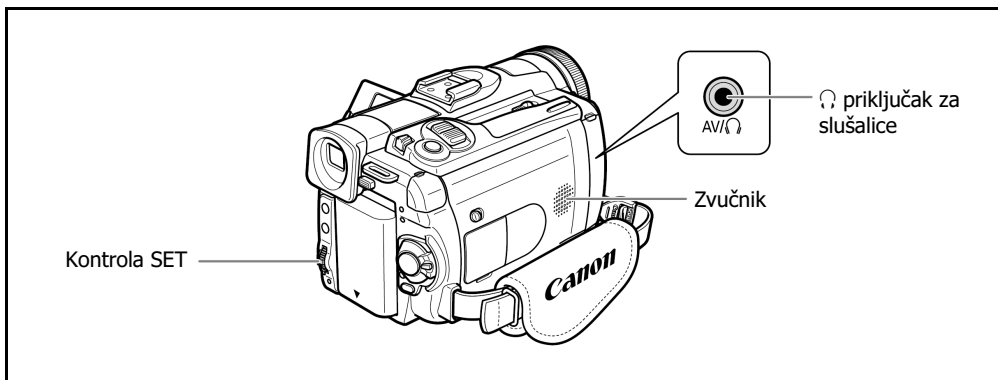

Kada koristite slušalice

Priključak slušalica također služi kao AV priključak. Slušalice je moguće koristiti samo kada se na zaslonu prikazuje oznaka "☎". Ako se ova oznaka ne prikazuje, promijenite podešenje na sljedeći način.

CAMERA

PLAY (VCR)

CARD CAMERA

CARD PLAY

MENU

(📖 36)

VCR SETUP

AV / PHONES ☎ •• AV

Otvorite izbornik te odaberite [VCR SETUP]. Odaberite opciju [AV/PHONES ☎], podesite je na [PHONES ☎] te zatvorite izbornik.



- Kad je vidljiva oznaka "☎", zvučnik je isključen.
- Nemojte spajati slušalice ako oznaka "☎" nije vidljiva jer može doći do smetnji.

Podešavanje glasnoće

CAMERA

PLAY (VCR)

CARD CAMERA

CARD PLAY

Zakrenite kontrolu SET prema gore za pojačavanje glasnoće i prema dolje za smanjivanje.

- Skala jačine zvuka se prikazuje u trajanju 2 sekunde.
- Moguće je sasvim smanjiti jačinu zvuka zakretanjem kontrole SET prema dolje dok se ne pojavi oznaka [OFF]. Zakrenite kontrolu SET prema gore za ponovno pojačavanje zvuka.

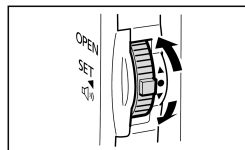

Gledanje snimljenih zapisa na TV zaslonu

AV priključak također služi kao priključak slušalica. Kada se na zaslonu prikazuje oznaka "🔊", promijenite podešenje na sljedeći način.

CAMERA

PLAY (VCR)

CARD CAMERA

CARD PLAY

MENU

(📖 36)

VCR SETUP

AV / PHONES 🔊 ••AV

Otvorite izbornik te odaberite [VCR SETUP]. Odaberite opciju [AV/PHONES 🔊], podesite je na [AV] te zatvorite izbornik.

TV prijemnici sa SCART priključkom

Također pogledajte upute za uporabu TV prijemnika ili videorekordera.

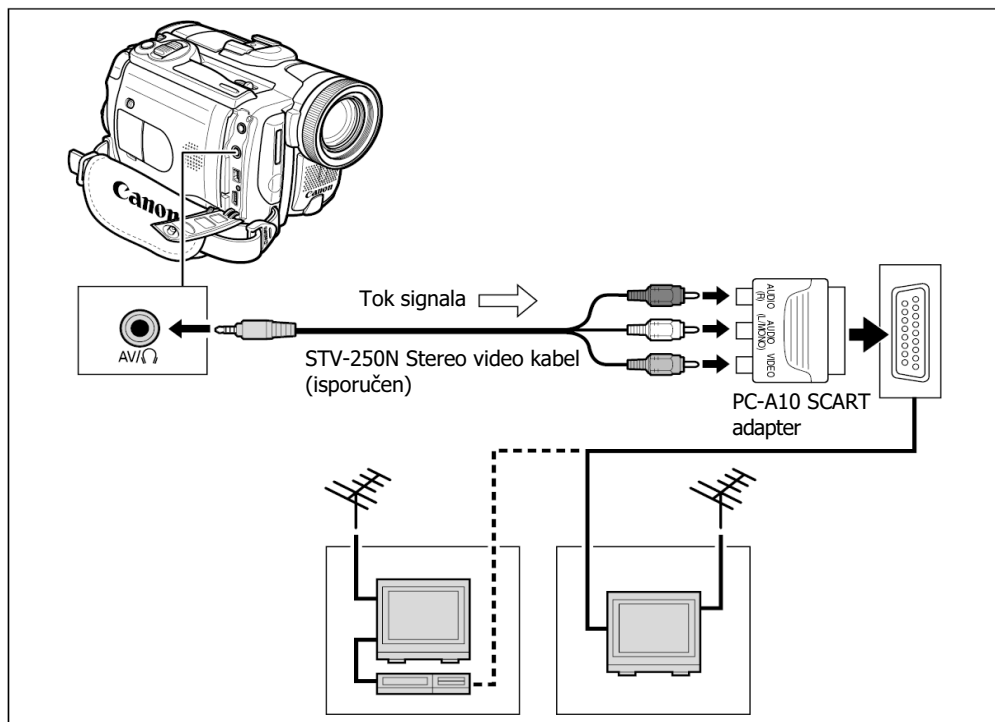

- 1. Prije povezivanja isključite sve uređaje.**
- 2. Spojite PC-A10 SCART adapter na SCART priključak TV-a ili videorekordera.**
- 3. Spojite STV-250N video kabel na AV priključak kamkordera i audio/video priključke SCART adaptera.**

Spojite bijeli utikač na bijeli AUDIO priključak L (lijevi), crveni utikač na crveni AUDIO priključak R (desni) i žuti utikač na žuti priključak VIDEO.

4. Spajate li kamkorder na TV prijemnik, odaberite VIDEO ulaz. Ako spajate na videorekorder, odaberite LINE.



Isporučeni SCART adapter PC-A10 služi samo za izlaz signala. Za analogno linijsko (Line-In) snimanje ili pretvorbu analognog u digitalni signal, koristite dodatno nabavljiv SCART adapter s funkcijom ulaza signala.

TV prijemnici s Audio/Video priključcima

Također pogledajte upute za uporabu TV prijemnika ili videorekordera.

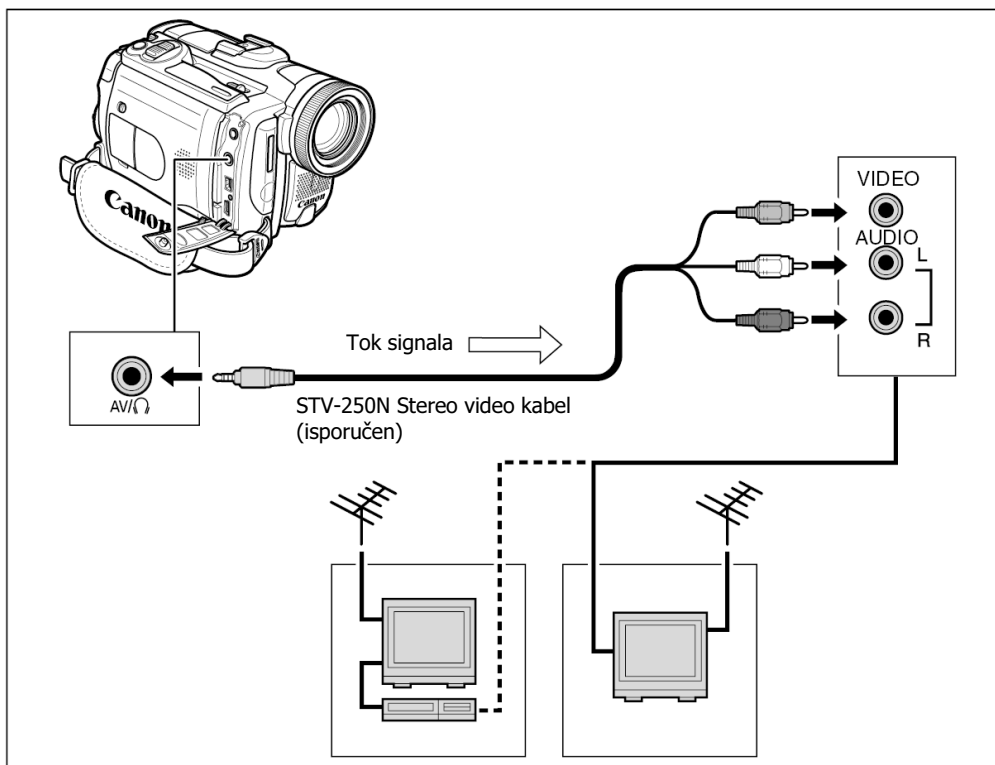

1. Prije povezivanja isključite sve uređaje.

2. Spojite STV-250N stereo video kabel na AV priključak kamkordera i audio/video priključke TV prijemnika/videorekordera.

Spojite bijeli utikač na bijeli AUDIO priključak L (lijevi), crveni utikač na crveni AUDIO priključak R (desni) i žuti utikač na žuti priključak VIDEO.

3. Spajate li kamkorder na TV prijemnik, odaberite VIDEO ulaz. Ako spajate na videorekorder, odaberite LINE.

TV prijemnici sa S (S1)-Video ulazom

Također pogledajte upute za uporabu TV prijemnika ili videorekordera.

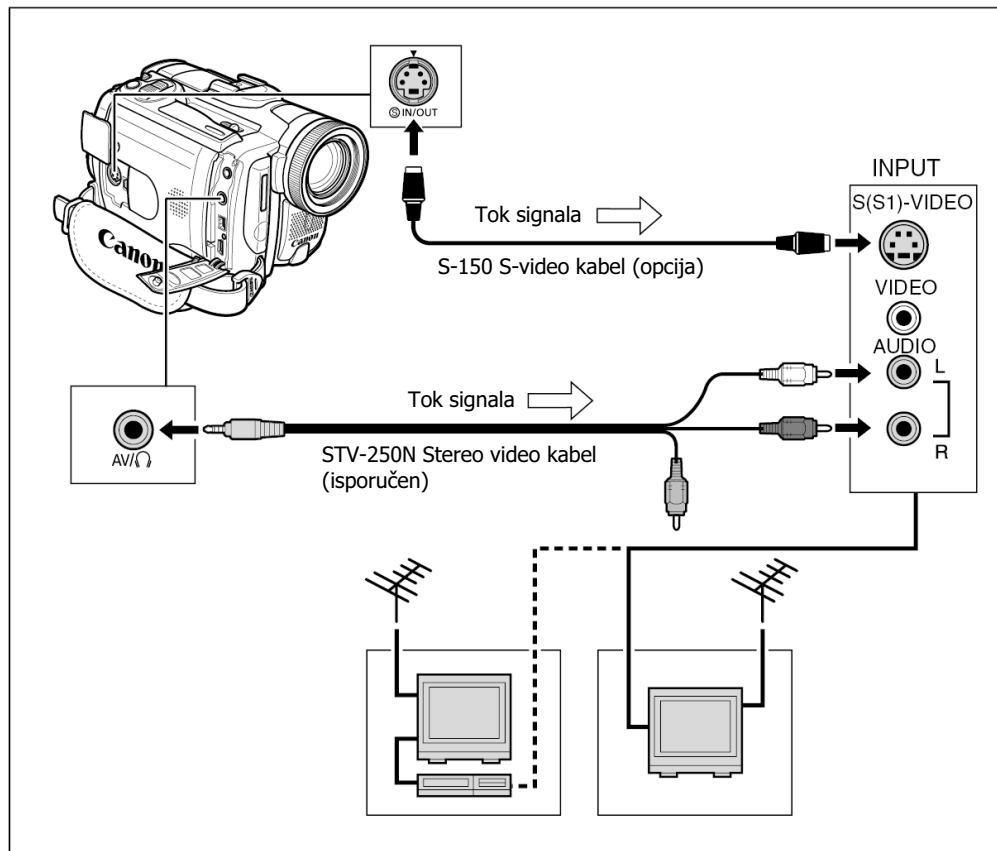

1. Prije povezivanja isključite sve uređaje.

2. Spojite S-150 S-video kabel (opcija) na S-video priključke.

3. Spojite STV-250N stereo video kabel na AV priključak kamkordera i audio priključke TV-a/videorekordera.

Spojite bijeli utikač na bijeli AUDIO priključak L (lijevi) i crveni utikač na crveni AUDIO priključak R (desni). Nemojte spajati žuti utikač.

4. Spajate li kamkorder na TV prijemnik, odaberite VIDEO ulaz. Ako spajate na videorekorder, odaberite LINE.



○ Savjetujemo da uređaj priključite na mrežni napon.

○ Za sliku visoke kvalitete, savjetujemo uporabu TV prijemnika sa S (S1) priključkom.

Odabir audio izlaznog kanala

Prilikom reprodukcije kasete sa zvukom snimljenim na dva kanala moguće je odabrati izlazni kanal.



1. Pritisnite MENU za otvaranje izbornika.

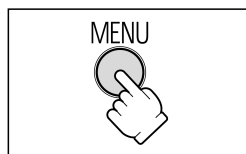

2. Zakrenite kontrolu SET za odabir [AUDIO SETUP] i pritisnite je.

3. Zakrenite kontrolu SET za odabir [OUTPUT CH] i pritisnite je.

4. Zakrenite kontrolu SET za odabir opcije.

- L/R: Stereo: L+R kanali, dvojezični: Glavni+Pomoćni
- L/L Stereo: L kanal, dvojezični: Glavni
- R/R Stereo: R kanal, dvojezični: Pomoćni

5. Pritisnite MENU za zatvaranje izbornika.

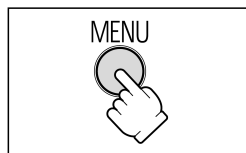
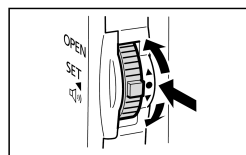

Nakon isključenja kamkordera podešenja se resetiraju na L/R.